

GUTMANN GS 40

ALUMINIUM-FENSTERBANK & ZUBEHÖR

VORTEILE

- +** Hervorragender Wetterschutz für Mauerwerk und Brüstung im Fenster- und Türenbereich.
- +** Wirkungsvolles Design durch abgerundete Ecken.
- +** Abgestufte Ausladungstiefen bis 500 mm ermöglichen den Einsatz auch bei WDVS-Systemen.
- +** Intelligentes Zubehör sichert fachgerechte und wirtschaftliche Montage.
- +** Innovative Lösungen für den Einsatz in Wärmedämmverbundsystemen.

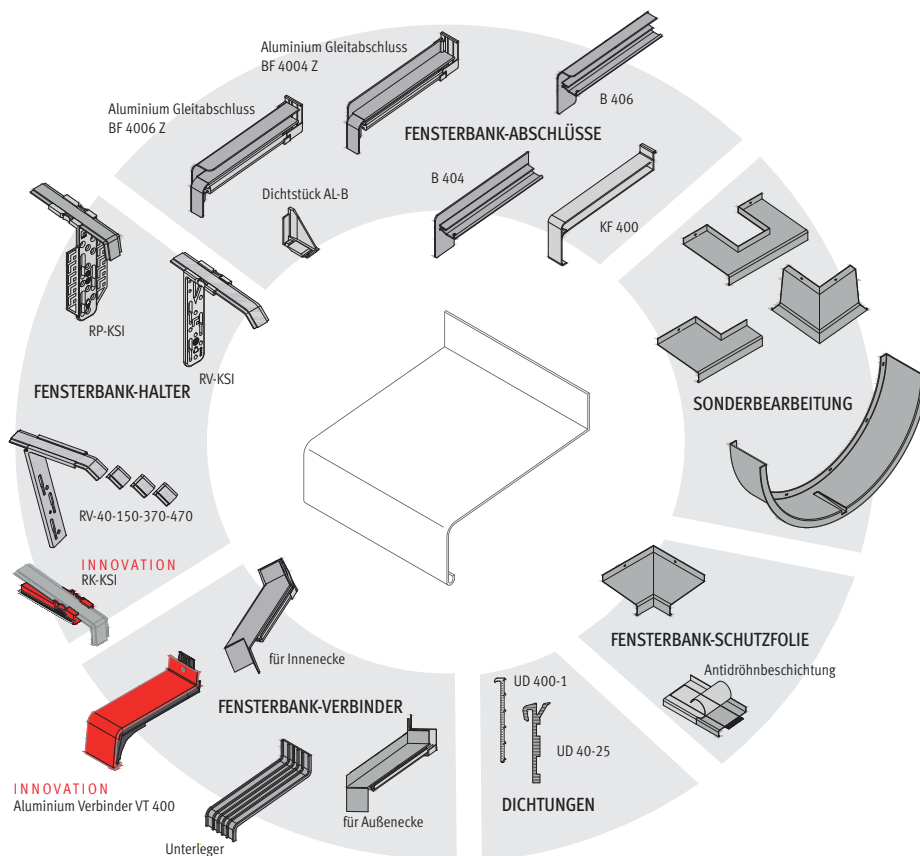
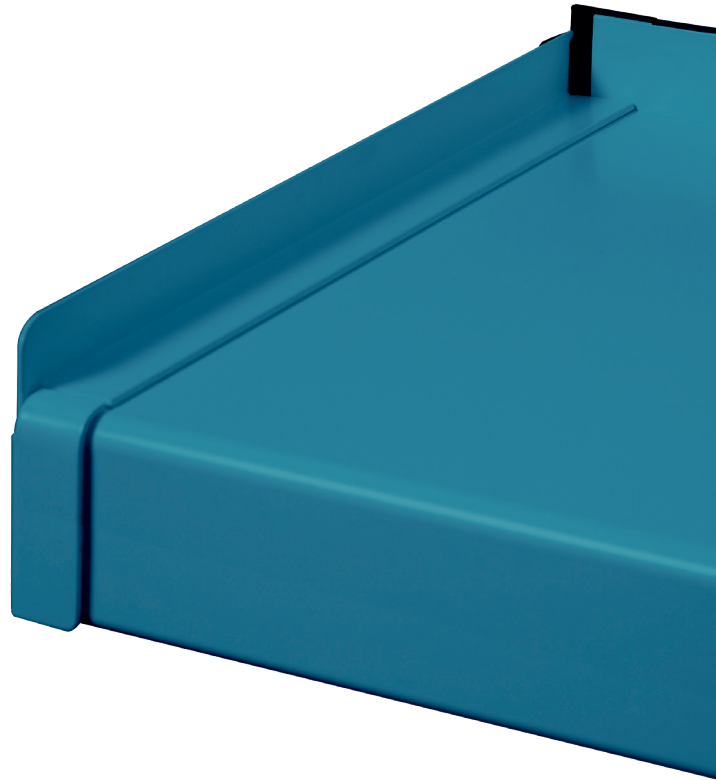

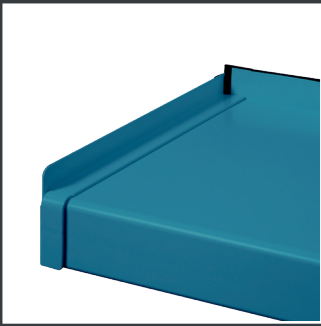

GUTMANN Aluminium-Fensterbank

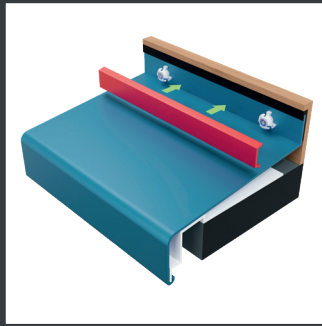

GUTMANN Designabdeckung DA 17

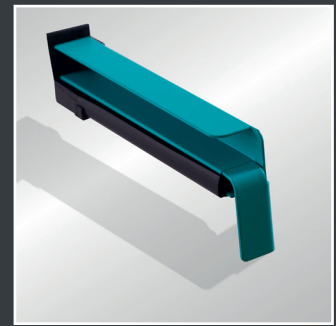

GUTMANN SLIMFLEX Aluminium-Gleitabschluss BF Z



GUTMANN Aluminium-Gleitabschluss MF



GUTMANN Fensterbankhalter RV-KSI

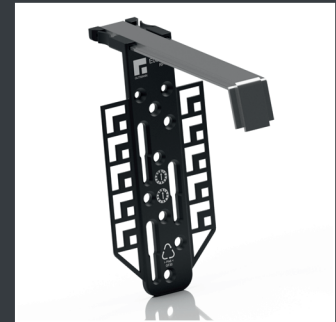

GUTMANN Fensterbankhalter RP-KSI

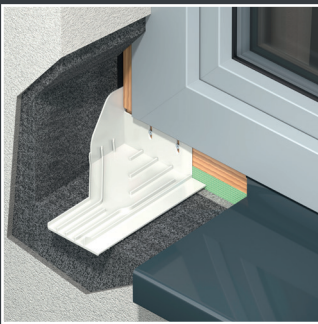

GUTMANN Entwässerungsmodul DELTA



GUTMANN Verbinder VT

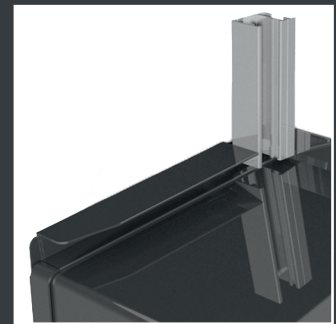

GUTMANN Putzkantenprofil PK

Mehr entdecken:

